

- 6 Redéfinissez votre expérience matinale et ajoutez une touche d'élégance intemporelle à votre espace de vie. Cette horloge en bois à affichage digital marie parfaitement la chaleur et l'authenticité du bois à une lecture instantanée et précise, grâce à son large écran digital. Son design épuré vous permet de l'intégrer facilement dans votre environnement, et sa mise en route est aisée et rapide. 9

I. Fonctionnalités :

- Affichage Mois, Date et Heure.
- Format horaire 12 / 24 heures.
- Affichage de la température Celsius (°C) ou Fahrenheit (°F).
- La plage de température : de -9°C à 50°C (16°F à 122°F).
- Fonction Rétroéclairage intégrée.
- Fonction Snooze.
- Alarme avec sonnerie progressive de 1 à 4 temps.
- Alimentation : insérer 3 piles LR03 AAA. Pour une performance optimale, il est recommandé d'utiliser des piles sèches (non alcalines). Ne pas utiliser de piles rechargeables.

II. Description de l'appareil :

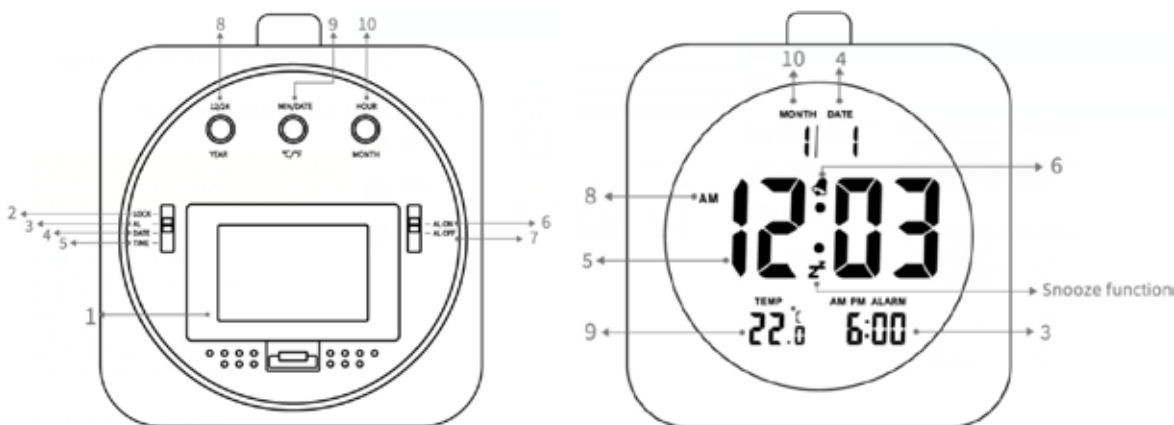

1. Compartiment à piles : 3 x 1.5V LR03 AAA.
2. LOCK : Verrouillage des paramètres que vous avez sélectionné.
3. AL : Réglage de l'heure du réveil.
4. DATE : Réglage de la date.
5. TIME : Réglage de l'heure selon votre fuseau horaire.
6. AL ON : Activation de l'alarme du réveil : L'icône du réveil s'affiche.
7. AL OFF : Désactivation de l'alarme du réveil. L'icône du réveil disparaît.
8. 12/24 - YEAR: Réglage du format horaire et de l'année en cours.
9. MIN/DATE - °C/°F: Réglage de la date/minute et de l'unité de mesure Celsius (°C) ou Fahrenheit (°F).
10. HOUR/MONTH : Réglage de l'heure et du mois.

III. Réglages des paramètres :

1. Réglage de l'heure :

- Placez le curseur à l'arrière gauche de l'horloge sur le mode 'TIME'. L'heure à ajuster clignotera à l'affichage.
- Appuyez sur les boutons 'HOUR' et 'MIN' pour régler les heures et les minutes.
- Pour finir, repositionnez le curseur sur 'LOCK' pour sécuriser vos réglages.

2. Réglage de la date :

- Placez le curseur à l'arrière gauche de l'horloge sur le mode 'DATE'. Les valeurs de la date à ajuster commenceront à clignoter.
- Appuyez brièvement sur les boutons 'YEAR' (Année), 'MONTH' (Mois), et 'DATE' (Jour) pour régler chaque valeur.
- Pour finir, repositionnez le curseur sur 'LOCK' pour sécuriser vos réglages.

3. Réglage de l'heure du réveil et de l'alarme :

- Placez le curseur à l'arrière gauche de l'horloge sur le mode 'AL'. L'heure de réveil à régler commencera à clignoter. Appuyez sur les boutons 'HOUR' et 'MIN' pour configurer l'heure et la minute de votre réveil. Assurez-vous de prendre en compte le format 12 heures ou 24 heures. Pour activer le réveil, placez le curseur situé à l'arrière droite sur 'AL ON'. L'icône de réveil apparaîtra alors à l'affichage.
- Pour désactiver le réveil, placez le curseur sur la position 'AL OFF'.
- Pour finir, repositionnez le curseur sur 'LOCK' pour sécuriser vos réglages.

4. Sélection du format 12/24 heures :

- Appuyez sur le bouton '12/24' pour basculer entre les formats 12 et 24 heures.
- À noter : En format 12 heures, l'affichage indiquera 'AM' (avant midi) ou 'PM' (après-midi) selon le cas.

IV. Détails des fonctionnalités :

1. Fonction Snooze :

- La fonction Snooze permet de programmer votre alarme pour se déclencher à nouveau quelques minutes plus tard.
- Lorsque l'alarme du réveil se déclenche, appuyez sur le bouton du dessus pour une répétition de la sonnerie du réveil, 5 mn plus tard.

2. Alarme de Réveil

- Appuyez sur n'importe quel bouton à l'arrière pour éteindre l'alarme de réveil.
- Sans action de l'utilisateur, l'alarme de réveil s'éteint automatiquement après une minute.

INFORMATIONS CONSOMMATEUR

Il est important de se familiariser avec les réglementations locales spécifiques à votre région et de suivre les directives fournies par les autorités locales ou les fabricants pour l'élimination responsable des DEEE. En agissant de manière responsable, vous participez activement à la réduction de l'impact environnemental des déchets électroniques.

- **Collecte séparée :** Les consommateurs sont tenus de rapporter leurs appareils électroniques usagés à des points de collecte spécifiques pour les DEEE, généralement mis en place par les autorités locales ou les fabricants.
- **Ne pas jeter dans les déchets ordinaires :** Les appareils électroniques ne doivent jamais être jetés dans la poubelle ordinaire ou déposés en vrac avec les ordures ménagères. Leur élimination inappropriée peut avoir des effets néfastes sur l'environnement et la santé humaine.
- **Recyclage des accessoires :** Les accessoires tels que les chargeurs, les câbles et les batteries doivent également être rapportés aux points de collecte de DEEE pour être recyclés correctement, car ils contiennent souvent des matériaux récupérables.
- **Responsabilité environnementale :** En se conformant aux règles de recyclage des DEEE, les consommateurs contribuent à la préservation de l'environnement, à la réduction des déchets toxiques et à la conservation des ressources naturelles.



6 **Redefine your morning experience and add a touch of timeless elegance to your living space. This wooden digital display clock seamlessly combines the warmth and authenticity of wood with instant and precise readability, courtesy of its large digital screen. Its minimalist design enables effortless integration into your environment, and its setup is straightforward and swift. 9**

I. Features :

- Display of Month, Date, and Time.
- 12/24-hour Time Format.
- Temperature Display in Celsius (°C) or Fahrenheit (°F).
- Temperature Range: from -9°C to 50°C (16°F to 122°F).
- Integrated Backlight Function.
- Snooze Function.
- Alarm with gradual 1 to 4-step ringing.
- Power Source: Insert 3 LR03 AAA batteries. For optimal performance, it is recommended to use dry batteries (non-alkaline). Do not use rechargeable batteries.

II. Overview :

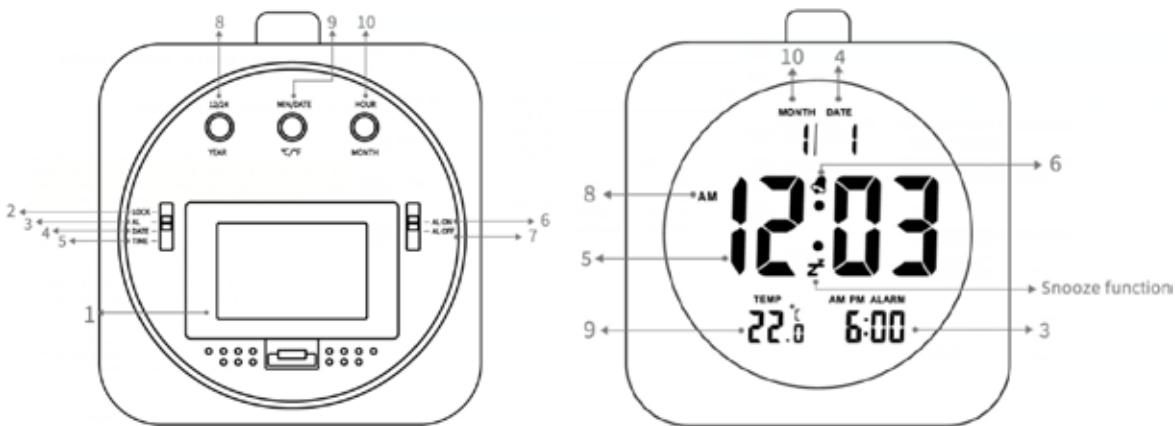

1. Battery compartment: 3 x 1.5V LR03 AAA.
2. LOCK: Locking of the selected settings.
3. AL: Setting the alarm time.
4. DATE: Setting the date.
5. TIME: Setting the time according to your time zone.
6. AL ON: Activation of the alarm
7. AL OFF: Deactivation of the alarm
8. 12/24 - YEAR: Setting the time format and the current year.
9. MIN/DATE - °C/°F: Setting the minute/date and Celsius (°C) or Fahrenheit (°F) unit of measurement.
10. HOUR/MONTH: Setting the hour and month.

III. Detailed Operational Procedure :

1. Setting the Time :

- Rotate the button on the left side at the rear of the alarm clock to 'TIME' setting mode. The time value that needs adjustment will blink on the display.
- Use the 'HOUR' and 'MIN' buttons to set the hours and minutes, respectively.
- After setting, turn the left button at the back to the 'LOCK' position to secure your time settings.

2. Setting the date :

- Rotate the left button at the back of the alarm clock to 'DATE' setting mode. The date values up for adjustment will start flashing.
- Press the 'YEAR', 'MONTH', and 'DATE' buttons to set each corresponding value.
- Once done, move the cursor back to 'LOCK' to secure your settings.

3. Setting the alarm :

- Rotate the button on the left side of the alarm clock to 'AL' mode. The alarm time set for adjustment will start flashing.
- Use the 'HOUR' and 'MIN' buttons to configure the alarm's hour and minute. Ensure you're aware of the 12-hour or 24-hour format when setting.
- To activate the alarm, turn the button on the right side to 'AL ON'. The alarm icon will then appear on the display.
- To deactivate the alarm, simply turn the right button to 'AL OFF' position.
- Once you've adjusted your preferences, move the cursor back to 'LOCK' to secure your settings.

4. Switching Between 12/24 Hour Formats :

- Toggle between 12-hour and 24-hour formats by pressing the '12/24' button.
- Note: In the 12-hour format, the display will indicate 'AM' or 'PM' as appropriate.

IV. Feature Details :

1. Snooze :

- The Snooze function allows you to set your alarm to go off again a few minutes later.
- When the alarm clock goes off, press the top button for a snooze of the alarm sound, 5 minutes later.

2. Wake-up alarm :

- The alarm auto-shuts in one minute if untouched.
- Press any back button to turn off the alarm.

CONSUMER INFORMATION

It is important to familiarize yourself with the specific local regulations in your area and to follow the guidelines provided by local authorities or manufacturers for the responsible disposal of WEEE (Waste Electrical and Electronic Equipment). By acting responsibly, you actively participate in reducing the environmental impact of electronic waste.

- **Separate Collection:** Consumers are required to return their used electronic devices to specific collection points for WEEE, typically established by local authorities or manufacturers.
- **Do Not Dispose in Regular Waste:** Electronic devices should never be thrown in the regular trash or placed loosely with household waste. Improper disposal can have adverse effects on the environment and human health.
- **Accessory Recycling:** Accessories such as chargers, cables, and batteries should also be returned to WEEE collection points for proper recycling, as they often contain recoverable materials.
- **Environmental Responsibility:** By adhering to WEEE recycling rules, consumers contribute to environmental preservation, the reduction of toxic waste, and the conservation of natural resources.

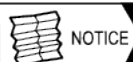

Points de collecte sur www.quefairedesdechets.fr
Privilégiez la réparation ou le don de votre appareil

- 6 **Verändern Sie Ihre Morgenroutine neu und verleihen Sie Ihrem Wohnraum eine zeitlose Eleganz. Diese Holz-Digitalanzeigeuhr kombiniert nahtlos die Wärme und Authentizität von Holz mit sofortiger und präziser Ablesbarkeit aufgrund ihres großen digitalen Bildschirms. Ihr minimalistisches Design ermöglicht eine mühelose Integration in Ihre Umgebung, und die Einrichtung ist einfach und schnell.**

I. Eigenschaften :

- Anzeige von Monat, Datum und Uhrzeit.
- 12/24-Stunden-Zeitformat.
- Temperaturanzeige in Celsius (°C) oder Fahrenheit (°F).
- Temperaturbereich: von -9°C bis 50°C (16°F bis 122°F).
- Integrierte Hintergrundbeleuchtungsfunktion.
- Schlummerfunktion.
- Wecker mit schrittweisem 1- bis 4-stufigem Klingeln.
- Stromversorgung: Legen Sie 3 LRO3 AAA-Batterien ein. Zur optimalen Leistung wird empfohlen, trockene Batterien (nicht-alkalische) zu verwenden. Verwenden Sie keine wiederaufladbaren Batterien.

II. Übersicht :

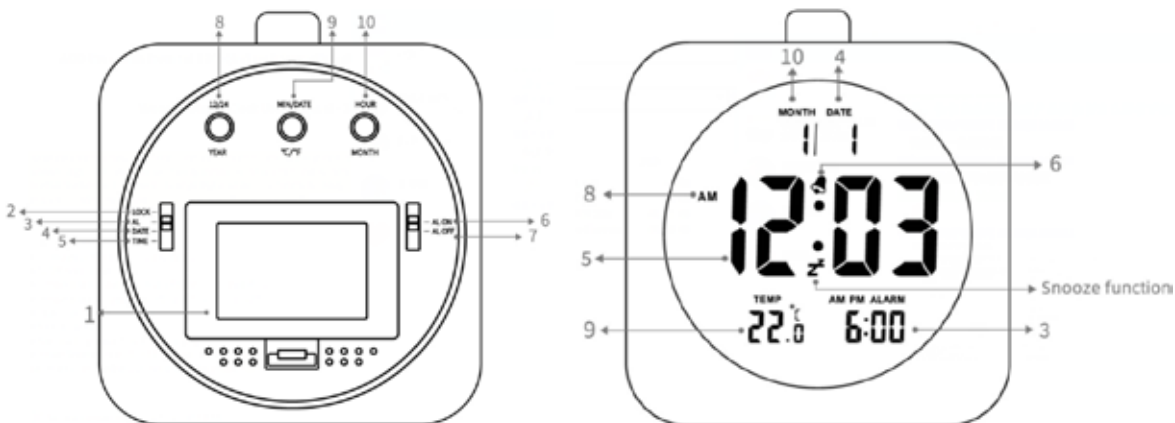

1. Batteriefach: 3 x 1,5 V LRO3 AAA.
2. LOCK: Sperren der ausgewählten Einstellungen.
3. AL: Einstellen der Weckzeit.
4. DATE: Einstellen des Datums.
5. TIME: Einstellen der Uhrzeit entsprechend Ihrer Zeitzone.
6. AL ON: Aktivieren des Alarms.
7. AL OFF: Deaktivieren des Alarms.
8. 12/24 - YEAR: Einstellen des Zeitformats und des aktuellen Jahres.
9. MIN/DATE - °C/°F: Einstellen von Minute/Datum und der Maßeinheit Celsius (°C) oder Fahrenheit (°F).
10. HOUR/MONTH: Einstellen der Stunde und des Monats.

III. Detaillierte Betriebsverfahren:

1. Einstellen der Uhrzeit:

- Drehen Sie den Knopf auf der linken Seite auf der Rückseite der Uhr auf den Modus 'UHRZEIT'. Der Zeitwert, der angepasst werden muss, wird auf dem Display blinken.
- Verwenden Sie die Tasten 'STUNDE' und 'MIN', um die Stunden und Minuten einzustellen.
- Nach dem Einstellen drehen Sie den linken Knopf auf der Rückseite auf die Position 'SCHLOSS', um Ihre Zeiteinstellungen zu sichern.

2. Einstellen des Datums :

- Drehen Sie den linken Knopf auf der Rückseite der Uhr auf den Modus 'TIME'. Die anzupassenden Datumswerte werden zu blinken beginnen.
- Drücken Sie die Tasten 'YEAR', 'MONTH' und 'DATE', um jeden entsprechenden Wert einzustellen.
- Sobald Sie fertig sind, bewegen Sie den Cursor zurück auf 'LOCK', um Ihre Einstellungen zu sichern.

3. Einstellen des Weckers :

- Drehen Sie den Knopf auf der linken Seite der Uhr auf den Modus 'AL'. Die Alarmzeit, die angepasst werden soll, wird zu blinken beginnen.
- Verwenden Sie die Tasten 'HOUR' und 'MIN', um die Stunde und Minute des Weckers einzustellen. Stellen Sie sicher, dass Sie das 12-Stunden- oder 24-Stunden-Format beachten.
- Um den Wecker zu aktivieren, drehen Sie den Knopf auf der rechten Seite auf 'AL ON'. Das Weckersymbol wird dann auf dem Display erscheinen.
- Um den Wecker zu deaktivieren, drehen Sie einfach den rechten Knopf auf die Position 'AL OFF'.
- Sobald Sie Ihre Einstellungen vorgenommen haben, bewegen Sie den Cursor zurück auf 'LOCK', um diese zu sichern.

4. Umschalten zwischen 12/24-Stunden-Formaten:

- Wechseln Sie zwischen 12-Stunden- und 24-Stunden-Formaten, indem Sie die Taste '12/24' drücken.
- Hinweis: Im 12-Stunden-Format zeigt das Display 'AM' oder 'PM' entsprechend an.

IV. Einzelheiten zu den Funktionen :

1. Snooze :

- Die Snooze-Funktion ermöglicht es Ihnen, Ihren Wecker einige Minuten später erneut klingeln zu lassen.
- Wenn der Wecker klingelt, drücken Sie die obere Taste, um den Weckerton 5 Minuten später zu schlummern.

2. Weckalarm :

- Der Wecker schaltet sich nach einer Minute ohne Berührung automatisch aus.
- Drücken Sie eine beliebige Rücktaste, um den Wecker auszuschalten.

VERBRAUCHERINFORMATION

Es ist wichtig, sich mit den spezifischen lokalen Vorschriften in Ihrer Region vertraut zu machen und den von den örtlichen Behörden oder Herstellern bereitgestellten Richtlinien zur verantwortungsvollen Entsorgung von Elektro- und Elektronikgeräten (WEEE - Waste Electrical and Electronic Equipment) zu folgen. Durch verantwortungsvolles Handeln tragen Sie aktiv zur Reduzierung der Umweltauswirkungen von Elektroschrott bei.

- **Getrennte Sammlung:** Verbraucher sind verpflichtet, ihre gebrauchten elektronischen Geräte an speziellen Sammelstellen für WEEE zurückzugeben, die in der Regel von örtlichen Behörden oder Herstellern eingerichtet werden.
- **Nicht in den normalen Müll werfen:** Elektronische Geräte sollten niemals in den normalen Müll geworfen oder lose mit Hausmüll entsorgt werden. Eine unsachgemäße Entsorgung kann negative Auswirkungen auf die Umwelt und die Gesundheit des Menschen haben.
- **Recycling von Zubehör:** Zubehörteile wie Ladegeräte, Kabel und Batterien sollten ebenfalls an WEEE-Sammelstellen zur ordnungsgemäßen Entsorgung zurückgegeben werden, da sie oft wiederverwertbare Materialien enthalten.
- **Umweltverantwortung:** Durch die Einhaltung der Regeln zur WEEE-Recycling tragen Verbraucher zur Umwelterhaltung, zur Reduzierung von giftigem Abfall und zur Erhaltung natürlicher Ressourcen bei.



- 6 **Herdefinieer uw ochtendervaring en voeg een vleugje tijdloze elegantie toe aan uw leefruimte. Deze houten digitale weergaveklok combineert naadloos de warmte en authenticiteit van hout met directe en nauwkeurige leesbaarheid dankzij het grote digitale scherm. Zijn minimalistische ontwerp maakt moeiteloze integratie in uw omgeving mogelijk, en de installatie is eenvoudig en snel. 9**

I. Kenmerken :

- Weergave van Maand, Datum en Tijd.
- 12/24-uurs Tijdsformaat.
- Temperatuurweergave in Celsius (°C) of Fahrenheit (°F).
- Temperatuurbereik: van -9°C tot 50°C (16°F tot 122°F).
- Geïntegreerde Achtergrondverlichtingsfunctie.
- Snooze-functie.
- Wekker met geleidelijk 1 tot 4-staps belgeluid.
- Stroombron: Plaats 3 LR03 AAA-batterijen. Voor optimale prestaties wordt aanbevolen om droge batterijen (niet-alkaline) te gebruiken. Gebruik geen oplaadbare batterijen.

II. Overzicht:

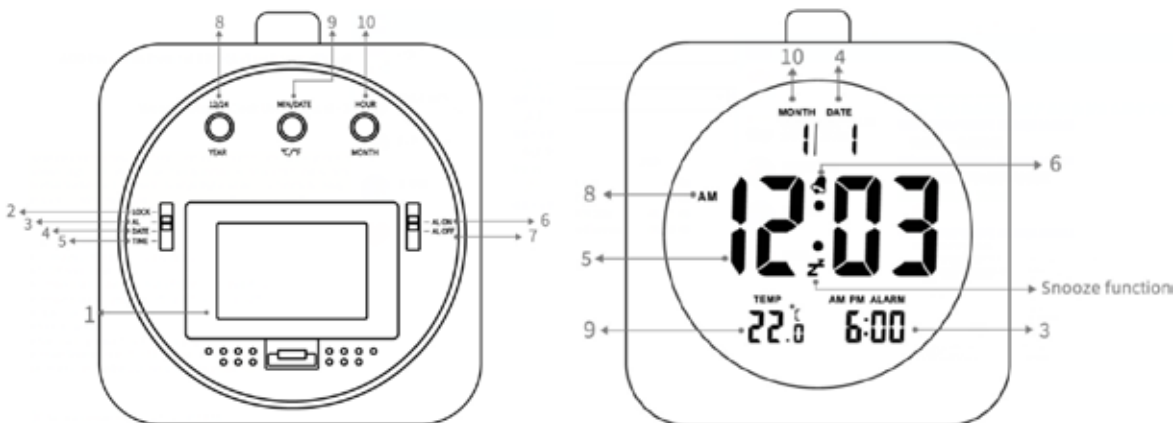

1. Batterijcompartiment: 3 x 1,5V LR03 AAA.
2. LOCK: Vergrendeling van de geselecteerde instellingen.
3. AL: Instellen van de wektijd.
4. DATE: Instellen van de datum.
5. TIME: Instellen van de tijd volgens uw tijdzone.
6. AL ON: Activeren van de wekker.
7. AL OFF: Deactiveren van de wekker.
8. 12/24 - YEAR: Instellen van het tijdsformaat en het huidige jaar.
9. MIN/DATE - °C/°F: Instellen van de minuut/datum en de eenheid van temperatuurmeting Celsius (°C) of Fahrenheit (°F).
10. HOUR/MONTH: Instellen van het uur en de maand.

III. Gedetailleerde Bedieningsprocedures:

1. Het Instellen van de Tijd:

- Draai de knop aan de linkerkant aan de achterkant van de wekker naar de 'TIME' instelmodus. De tijdwaarde die moet worden aangepast, zal knipperen op het display.
- Gebruik de 'HOUR' en 'MIN' knoppen om respectievelijk de uren en minuten in te stellen.
- Na het instellen, draait u de linker knop aan de achterkant naar de 'LOCK' positie om uw tijdstellingen te vergrendelen.

2. Het Instellen van de Datum:

- Draai de linker knop aan de achterkant van de wekker naar de 'DATE' instelmodus. De datumwaarden die moeten worden aangepast, zullen beginnen te knipperen.
- Druk op de 'YEAR', 'MONTH' en 'DATE' knoppen om elk bijbehorende waarde in te stellen.
- Zodra klaar, verplaats de cursor terug naar 'LOCK' om uw instellingen vast te zetten.

3. Het Instellen van de Wekker:

- Draai de knop aan de linkerkant van de wekker naar de 'AL' modus. De alarmtijd die moet worden aangepast, zal beginnen te knipperen.
- Gebruik de 'HOUR' en 'MIN' knoppen om het uur en de minuut van de wekker in te stellen. Zorg ervoor dat u op de hoogte bent van het 12-uurs- of 24-uursformaat bij het instellen.
- Om de wekker te activeren, draai de knop aan de rechterkant naar 'AL ON'. Het alarm-icoon zal dan op het display verschijnen.
- Om de wekker uit te schakelen, draai eenvoudigweg de rechterknop naar de 'AL OFF' positie.
- Zodra u uw voorkeuren heeft aangepast, verplaats de cursor terug naar 'LOCK' om uw instellingen vast te zetten.

4. Overschakelen tussen 12/24 Uur Formaten:

- Wissel tussen 12-uurs- en 24-uursformaten door op de '12/24' knop te drukken.
- Opmerking: In het 12-uursformaat geeft het display 'AM' of 'PM' aan indien van toepassing.

IV. Functie Details:

1. Snooze :

- De Snooze-functie stelt u in staat om uw wekker enkele minuten later opnieuw te laten afgaan.
- Wanneer de wekker afgaat, druk op de bovenste knop voor een snooze van het alarmgeluid, 5 minuten later.

2. Wekkeralarm :

- De wekker schakelt automatisch uit na één minuut als er niets wordt gedaan.
- Druk op een willekeurige knop aan de achterkant om de wekker uit te schakelen.

VERBRUIKERSINFORMATIE

Het is belangrijk om vertrouwd te raken met de specifieke lokale voorschriften in uw regio en de richtlijnen te volgen die worden verstrekt door lokale autoriteiten of fabrikanten voor de verantwoorde verwijdering van elektrische en elektronische apparatuur (WEEE - Waste Electrical and Electronic Equipment). Door verantwoord te handelen, draagt u actief bij aan het verminderen van de milieueffecten van elektronisch afval.

- **Aparte inzameling:** Consumenten zijn verplicht om hun gebruikte elektronische apparaten in te leveren bij speciale inzamelpunten voor WEEE, die meestal worden opgezet door lokale autoriteiten of fabrikanten.
- **Niet in de gewone vuilnisbak gooien:** Elektronische apparaten mogen nooit in de gewone vuilnisbak worden gegooid of los met huishoudelijk afval worden weggegooid. Onjuiste verwijdering kan negatieve gevolgen hebben voor het milieu en de gezondheid van de mens.
- **Recycling van accessoires:** Accessoires zoals opladers, kabels en batterijen moeten ook worden ingeleverd bij WEEE-inzamelpunten voor juiste verwijdering, omdat ze vaak herbruikbare materialen bevatten.
- **Milieubewustzijn:** Door de regels voor WEEE-recycling te volgen, dragen consumenten bij aan milieubehoud, de vermindering van giftig afval en het behoud van natuurlijke hulpbronnen.

